

TARATURA E COLLAUDO AD ACQUA DI CARTUCCE TERMOSTATICHE

- Produzione : 2 pz/min
- Operatori : nessuno
- Lavorazioni Automatiche :
 - Depallettizzazione pezzi in ingresso
 - Collaudo e taratura della cartuccia termostatica
 - Marcatura del punto di taratura
 - Pallettizzazione dei pezzi in uscita
- Controllo della temperatura in ingresso ed uscita dell'acqua
- Controllo della portata in ingresso ed uscita dell'acqua
- Estrema facilità di gestione
- Possibilità di gestire diverse serie di pezzi

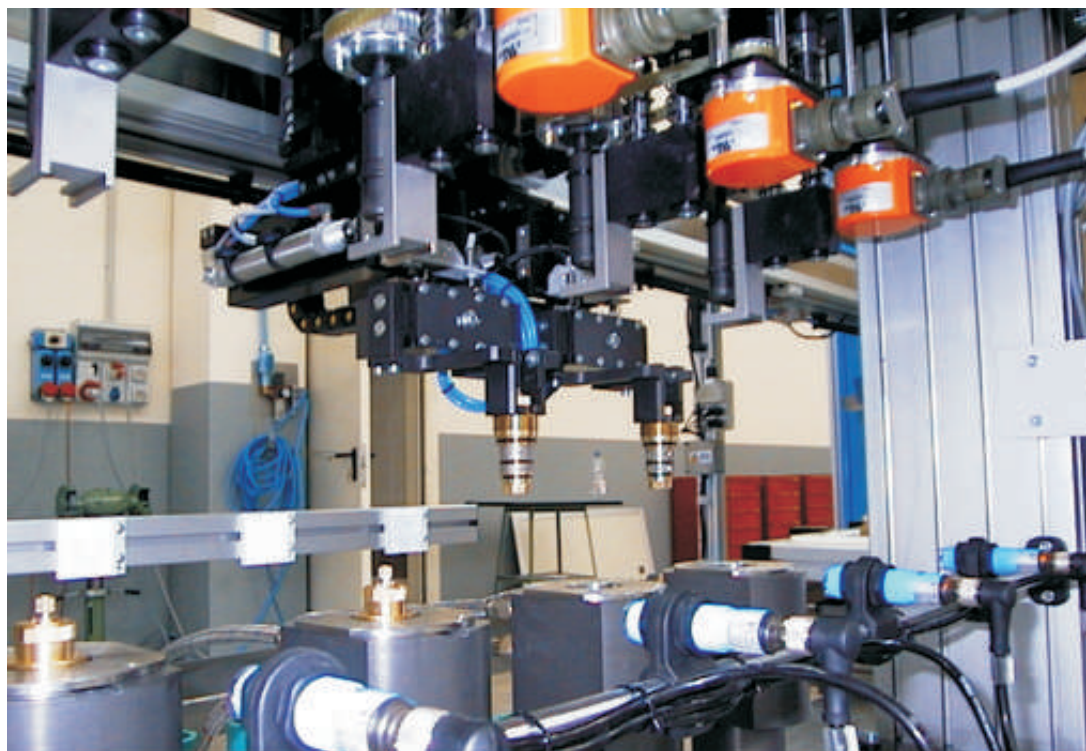

TARATURA E COLLAUDO AD ACQUA DI CARTUCCE TERMOSTATICHE

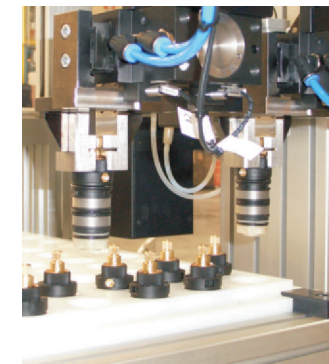
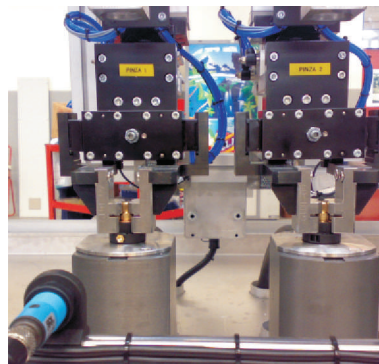
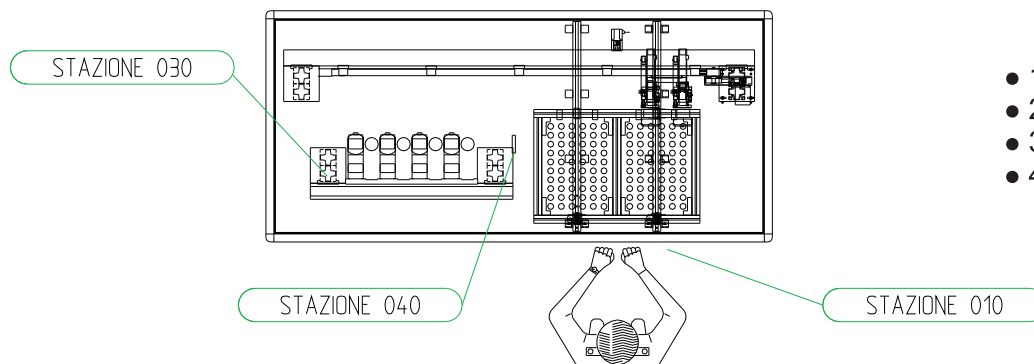
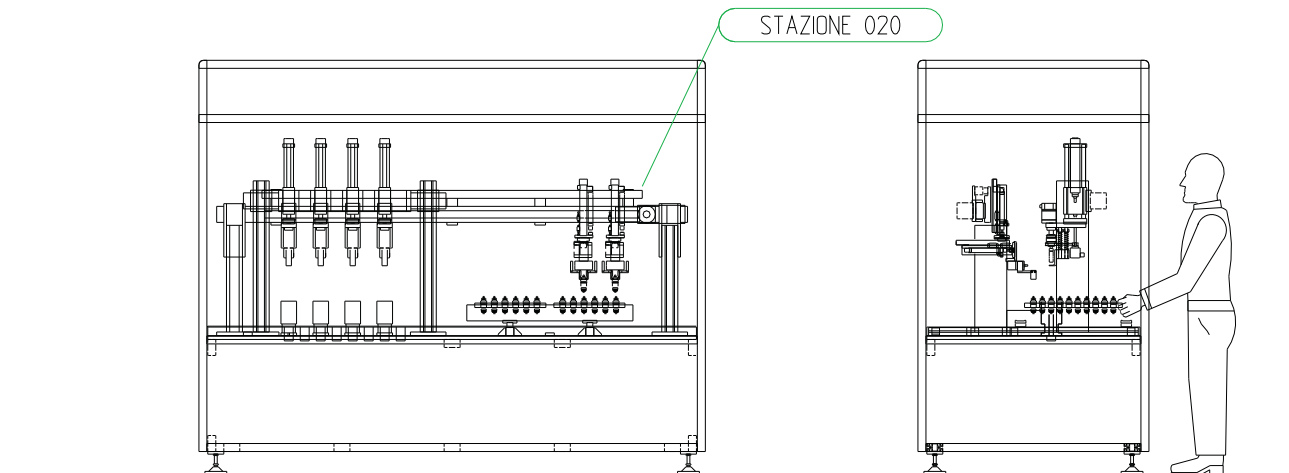

- 10 : Postazione di carico pallets
- 20 : Manipolatore elettrico movimentazione cartucce
- 30 : Collaudo e taratura cartucce
- 40 : Marcatura cartucce